



Hauteville-lès-Dijon  
Côte d'Or - Bourgogne



La Commune DAIX

F  
E  
D  
E  
R  
A  
L

VTT  
12 & 13 juillet 2014





Hauteville-lès-Dijon  
Côte d'Or - Bourgogne



## CHAMPIONNATS FÉDÉRAUX DE VTT SAMEDI 12 ET DIMANCHE 13 JUILLET 2014

\*\*\*\*\*

### « Le mot du Maire »

Bienvenue aux sportifs et aux organisateurs du championnat fédéral de VTT les 12 et 13 juillet 2014, au premier rang desquels, bien sûr, l'Association Sport et Loisirs de Hauteville.

Le choix de notre commune pour cette compétition nationale est une excellente nouvelle pour les cyclistes locaux et amis du vélo.

J'adresse d'ores et déjà tous mes remerciements aux organisateurs, en particuliers aux bénévoles et aux compétiteurs pour ce spectacle.

Le Maire d'Hauteville les Dijon



Hauteville-lès-Dijon  
Côte d'Or - Bourgogne



## CHAMPIONNATS FÉDÉRAUX DE VTT SAMEDI 12 ET DIMANCHE 13 JUILLET 2014

\*\*\*\*\*

### « le mot du Député »

Je tiens à adresser mes sincères félicitations à l'ensemble des organisateurs de cette compétition sportive de qualité, et tout particulièrement à l'association sports et loisirs d'Hauteville-lès-Dijon.

J'adresse aussi mes remerciements à la municipalité d'Hauteville-lès-Dijon qui accueille cette compétition. Cet évènement témoigne de sa vitalité et de sa richesse patrimoniale, culturelle, sportive et associative. L'association sports et loisirs d'Hauteville-lès-Dijon contribue pleinement, par son dynamisme et son sérieux, au développement de l'attractivité de la commune et à son rayonnement. Elle participe également activement au renforcement du vivre ensemble. En effet, le sport c'est donner, mais aussi recevoir et partager. Le sport est l'école de vie et dépassement de soi.

Aussi, grâce à cette compétition cycliste, de nombreux participants pourront exercer leur passion et révéler leur talent, dans un cadre agréable, une nature préservée et sur un parcours d'excellence. Je souhaite bonne chance à tous les compétiteurs qui sèmeront sur leur chemin des graines de talent.

**Laurent GRANDGUILLAUME**  
Député de la Côte d'Or



Hauteville-lès-Dijon  
Côte d'Or - Bourgogne



## CHAMPIONNATS FÉDÉRAUX DE VTT SAMEDI 12 ET DIMANCHE 13 JUILLET 2014

\*\*\*\*\*

### « Le mot du Président du Comité »

C'est avec un grand honneur que le comité de côte d'or accueille le championnat national de VTT. Traditionnellement terre de cyclocross nous essayerons de faire un beau championnat sur le site d'Hauteville cher à Louissette Seguin.

Cette année 2014 sera riche en organisation pour la côte d'or car outre le fédéral VTT nous aurons aussi à organiser, conjointement avec la Bourgogne, les 80 ans de la FSGT et le championnat régional de route pour le week-end de la pentecôte.

Nous remercierons la municipalité d'Hauteville habituée à soutenir le club de l'ASL Hauteville et surtout sa présidente qui avec son équipe saura vous accueillir et vous proposer un beau week-end sportif.

Je suis certain que les membres de la commission cycliste et tous les clubs du comité mettrons tout en œuvre pour le bon déroulement des épreuves et la réussite de cette grande manifestation. Enfin n'oublions pas de remercier tous les bénévoles qui vont nous aider et sans qui cette manifestation ne serait possible.

Bienvenue à Hauteville et bonne chance à tous les participants et participantes.

Le président du comité,  
Dominique Beudet.



Hauteville-lès-Dijon  
Côte d'Or - Bourgogne



## CHAMPIONNATS FÉDÉRAUX DE VTT SAMEDI 12 ET DIMANCHE 13 JUILLET 2014

\*\*\*\*\*

### « Le mot de la Présidente de l'A.S.L.Hauteville »

Messieurs et Mesdames  
Présidents de Comité régionaux, départementaux,  
Présidents (es) de clubs et participants

C'est avec une grande fierté, conjuguée à un immense plaisir, que représentant le comité de Côte d'or FSGT, mon club et moi vous recevons venant de toutes les régions de France dans mon petit village situé à 7 km de DIJON.

La Côte d'Or terre de sport par excellence se passionne pour cette activité sportive sur les terrains les plus improbable qui exige des coureurs une condition physique pour surmonter l'ensemble des obstacles qui jalonnent le parcours.

J'en profite pour remercier les communes de Hauteville et Daix, partenaires et sponsors qui nous soutiennent, les bénévoles et les compétiteurs pour le spectacle.

Vive le vélo, vive le sport à vélo.

Louissette SEGUIN



Hauteville-lès-Dijon  
Côte d'Or - Bourgogne



## CHAMPIONNATS FÉDÉRAUX DE VTT SAMEDI 12 ET DIMANCHE 13 JUILLET 2014

\*\*\*\*\*

### POUR se RENDRE à Hauteville les Dijon

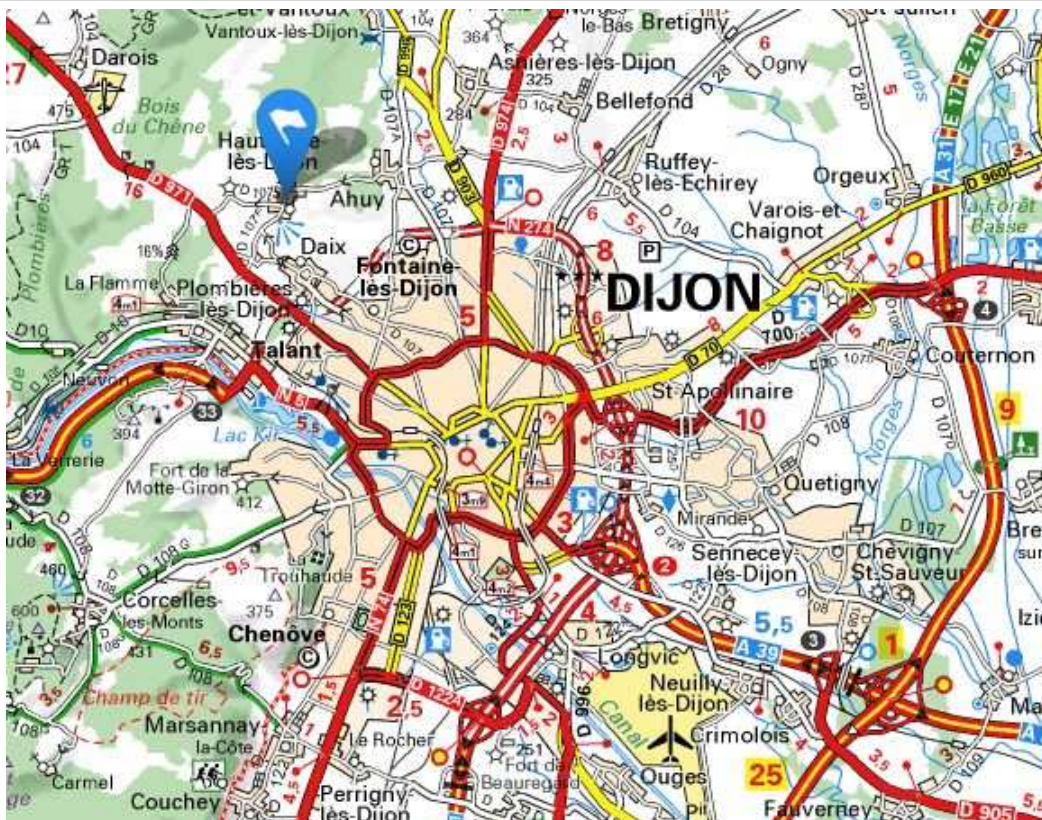

en provenance de l'A6-A38 : N5, Dijon centre, a gauche bld de l'ouest, a gauche route de Troyes a droite D 107  
en provenance de l'A39: sortie Dijon nord, rocade voie Georges Pompidou, D 903, a gauche Ahuy  
en provenance de l'A31: A311, Dijon nord, rocade voie Georges Pompidou, D 903, a gauche Ahuy



Hauteville-lès-Dijon  
Côte d'Or - Bourgogne



**CHAMPIONNATS FÉDÉRAUX DE VTT  
SAMEDI 12 ET DIMANCHE 13 JUILLET 2014**

\*\*\*\*\*

**ACCUEIL SUR LE SITE – RETRAIT DES DOSSARDS  
Et RENSEIGNEMENTS DIVERS**

**SAMEDI**

- 10h à 18h :**           **Accueil sur le site, avec  
Remise des plaques et dossards**
- 12 h 00 :**           **Réunion d'information (écoles de vélo)**
- 18 h30:**           **Réunion d'information toutes catégories.  
Présentation du parcours**

**Si mauvais temps l'accueil et remise des plaques  
Salle des fêtes d'Hauteville**

**DIMANCHE**

- 7h30 à 12h00**       **Accueil remise des dossards et plaques  
sur le site**

**Si mauvais temps l'accueil et remise des plaques  
Salle des fêtes d'Hauteville**



Hauteville-lès-Dijon  
Côte d'Or - Bourgogne



## CHAMPIONNATS FÉDÉRAUX DE VTT SAMEDI 12 ET DIMANCHE 13 JUILLET 2014

\*\*\*\*\*

### REPAS

Les repas du samedi midi seront servis sur place de 11h00 à 13h00

Les repas du samedi soir seront servis salle des fêtes de Hauteville à 19h30

Les repas du dimanche midi seront servis sur place de 10h00 à 14h00

Le repas du dimanche soir sera servi salle des fêtes de Hauteville à 20h30

**Inscription préalable obligatoire** : voir fiche jointe.

**Aucune possibilité d'acheter des repas sur place**

### RÉCOMPENSES

**19h00 Remise des récompenses sur place**

Si mauvais temps à Salle des fêtes d' Hauteville





Hauteville-lès-Dijon  
Côte d'Or - Bourgogne



**CHAMPIONNATS FÉDÉRAUX DE VTT  
SAMEDI 12 ET DIMANCHE 13 JUILLET 2014**

\*\*\*\*\*

**HÉBERGEMENT**

**Hôtel 1ere classe**      6 rue des Ardennes 21000 Dijon tel : 08 92 70 70 61  
50 chambres 1/ 2/ 3 personnes

**Village Hôtel B.B.**      1 rue des Ardennes 21000 Dijon tel : 08 92 70 75 24  
70 chambres 1/ 2/ 3 personnes

**Formule 1**              3 rue des Ardennes 21000 Dijon tel : 08 91 70 52 32  
80 chambres 1/ 2/ 3 personnes

**Hôtel Lysdor**            4 rue Ardennes 21000 Dijon tel : 03 80 78 90 80  
53 chambres 1 grand lit 2 personnes

**CAMPING**

CAMPING OREE DU BOIS à DAROIS à 9 Km de DIJON : 0380356088 (route nationale après le Fort)

CAMPING DU LAC KIR à DIJON , 7 km d'hauteville, 16 places pour camping car :  
0380305401 (c'est au lac Kir)

**Office du Tourisme**  
34 rue des Forges 21000 Dijon  
Tel : 08 92 70 05 58



Hauteville-lès-Dijon  
Côte d'Or - Bourgogne



## CHAMPIONNATS FÉDÉRAUX DE VTT SAMEDI 12 ET DIMANCHE 13 JUILLET 2014

### CIRCUIT

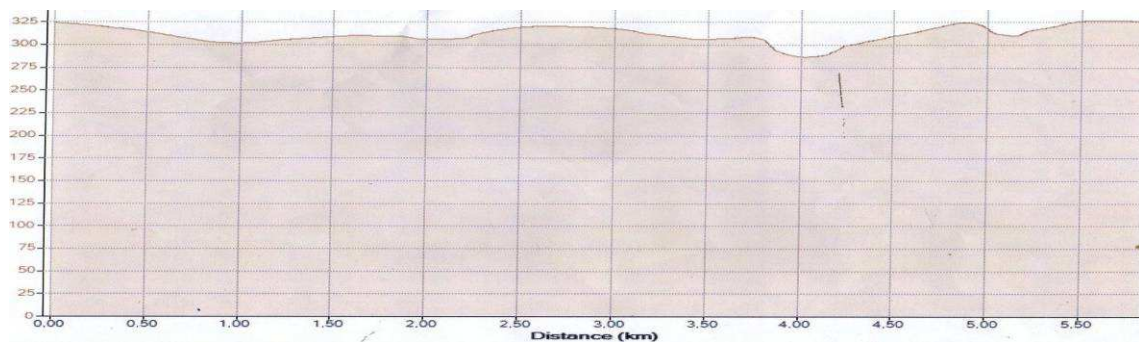



Hauteville-lès-Dijon  
Côte d'Or - Bourgogne



## CHAMPIONNATS FÉDÉRAUX DE VTT SAMEDI 12 ET DIMANCHE 13 JUILLET 2014

\*\*\*\*\*

### PROGRAMME

#### SAMEDI

10h à 18h : Accueil, Remise des plaques  
12 h 00 : Réunion d'information (écoles de vélo)  
15 h 00 à 18 h 00 reconnaissance parcours  
15 h à 18h Gymkhana Poussins, Poussines, Pupilles  
et Benjamins  
18 h30 Réunion d'information toutes catégories.  
Présentation du parcours

#### DIMANCHE

7 h 30 à 12 h 00 Accueil remise des dossards et des plaques  
8 h 30 Départ Masters et tandems 18Km  
9 h 30 Départ Vétérans et Juniors 36Km  
10 h 45 Départ Cadets, cadettes, Féminines 18Km \*  
13 h 30 Départ des Poussins et Poussines 3Km  
14 h 00 Départ Pupilles garçons et filles 6Km  
14 h 30 Départ des Benjamins garçons et Filles 6Km  
15 h 15 Départ des Minimes filles et garçons 12Km  
16 h 15 Départ Senior et Espoir 42Km  
19h00 Remise des prix

L'appel des coureurs se fera 15 minutes avant le départ

• Si le nombre de féminines par catégories n'est pas assez important il n'y aura qu'une seule course (toutes catégories confondues) pour un seul maillot de championne National, la décision peut être prise au plus tard la veille lors de la réunion d'information.

**CHAMPIONNATS FÉDÉRAUX DE VTT  
SAMEDI 12 ET DIMANCHE 13 JUILLET 2014**

**RESTAURATION - RÉSERVATION**

COMITÉ : .....  
 RESPONSABLE : .....  
 NOM .....Prénom .....  
 Adresse .....  
 .....  
 Tél. domicile : ..... Tél. travail : ..... FAX. : .....  
 E-mail: .....

**MENU**

Samedi midi Sur place Plateau	Samedi soir Salle des fêtes	Dimanche midi sur place Plateau	Dimanche soir Salle des fêtes Soirée festive
Jambon persillé Émincé de volaille Pâtes Salade Tarte aux pommes Pain eau	Crudités Coq au vin Purée Ou Assiette anglaise Fromage Tarte au cassis	Terrine de légumes Jambon à l'os Salade de riz composée Flan Pain eau	Buffet  Dînatoire

Samedi 12

**Midi** 11h00 à 13h00 Nombre [ ....] x 9 €uros : .....

**Soir** 19h30 à 20h30 Nombre [ ....] x10 €uros : .....

Dimanche 13

**Midi** 10h30 à 14h00 Nombre [ ....] x 9 €uros : .....

**Soir** à 20h30 Nombre [ ....] x 10 €uros : .....

Total : .....

**RÉSERVATIONS**

Pour que les repas soient pris en compte, les réservations doivent être accompagnées du chèque de règlement, établi à l'ordre de : A.S.L.HAUTEVILLE  
à retourner avant le 28 juin 2014

à : Madame Seguin Louissette  
 2 rue Bas de Vélars  
 21121 Hauteville les Dijon

Tel : 03 80 56 31 79

Courriel : Louissette.seguin@wanadoo.fr

## Les jeux retenus pour l'école du vélo

- **Pour les poussins :**

- La bosse
- Le slalom simple n°4
- L'élastique (uniquement la roue avant) n°30
- Le rond n°23
- Le simple huit n°17

- **Pour les pupilles et les benjamins :**

- La bosse
- La bascule
- Le slalom n°4
- L'élastique ( les deux roues) n°30
- Le rond n°23
- Le slalom avec doubles quilles n°5

## Pénalités

chaque quille tombée 1 faute

pied à terre 1 faute

chute = 10 fautes

jeu évité = 10 fautes

### Le slalom simple jeu n°4

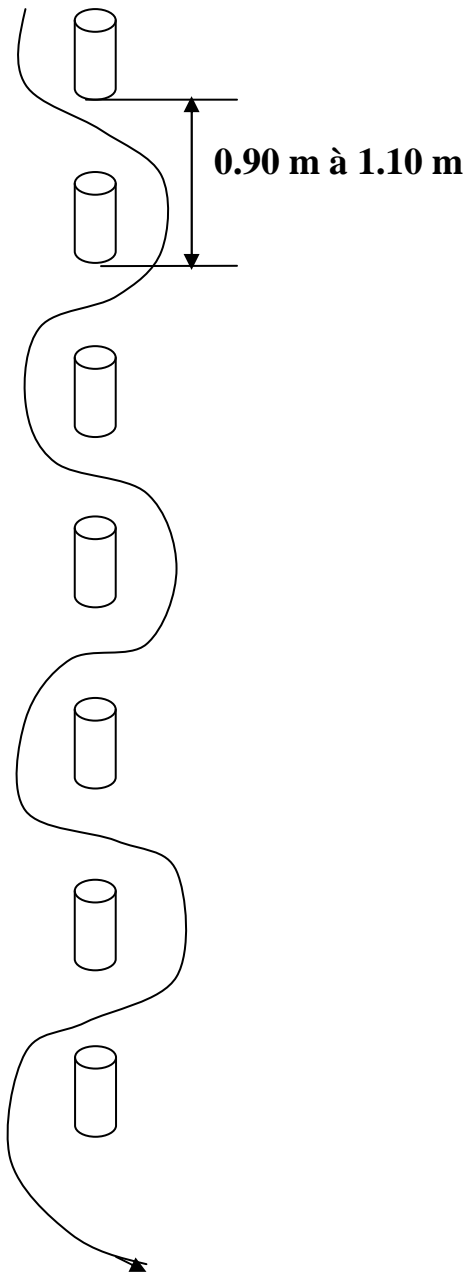

### Le slalom avec doubles quilles jeu n°5

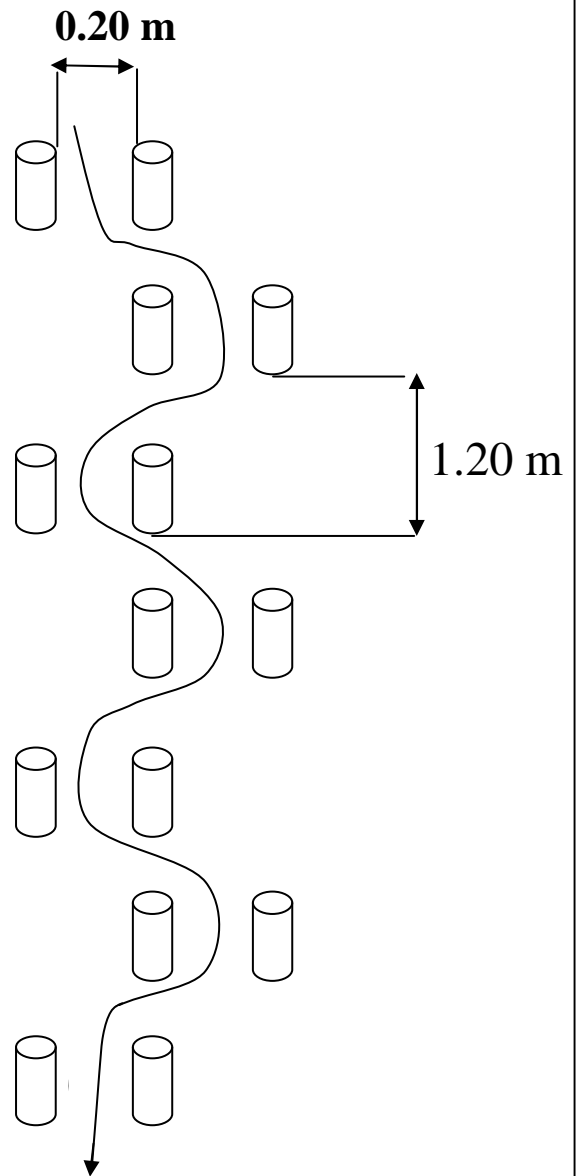

la planche à bascule : Les 2 roues du vélo doivent sortir au bout de la planche

Pénalités

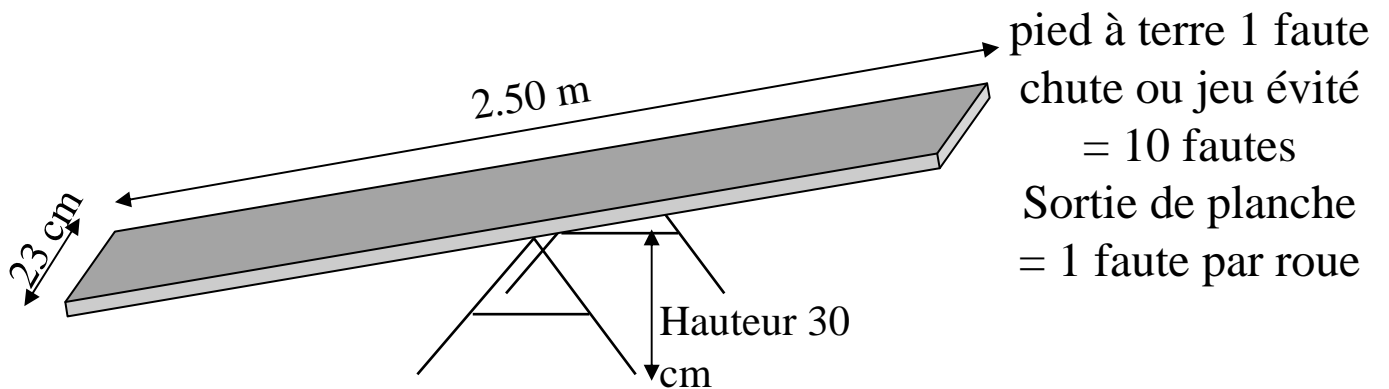

la bosse

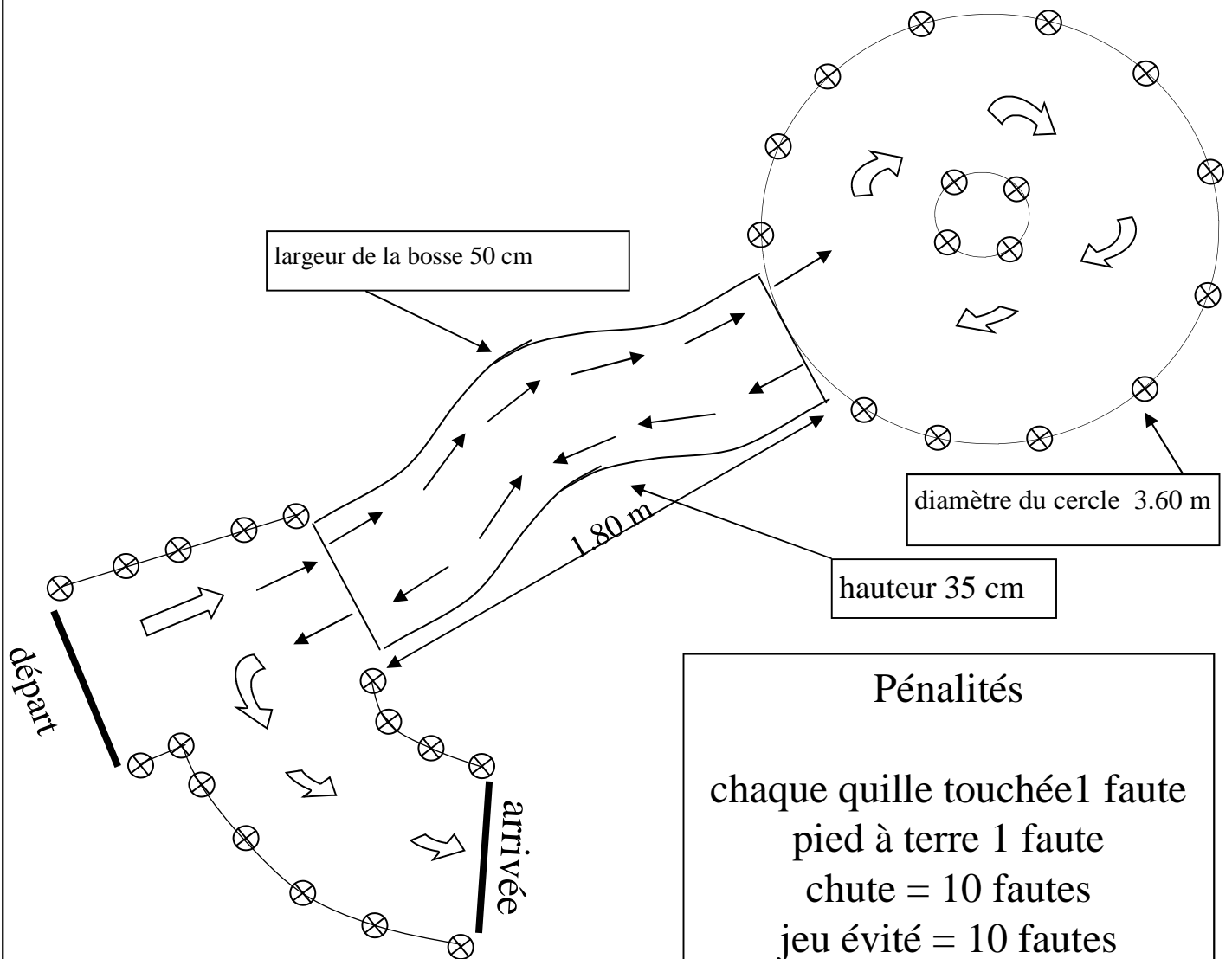

## Saut à l'élastique jeu n° 30

### Pénalités

Élastique touchée 1 faute par  
roue  
Jeu évité 10 fautes

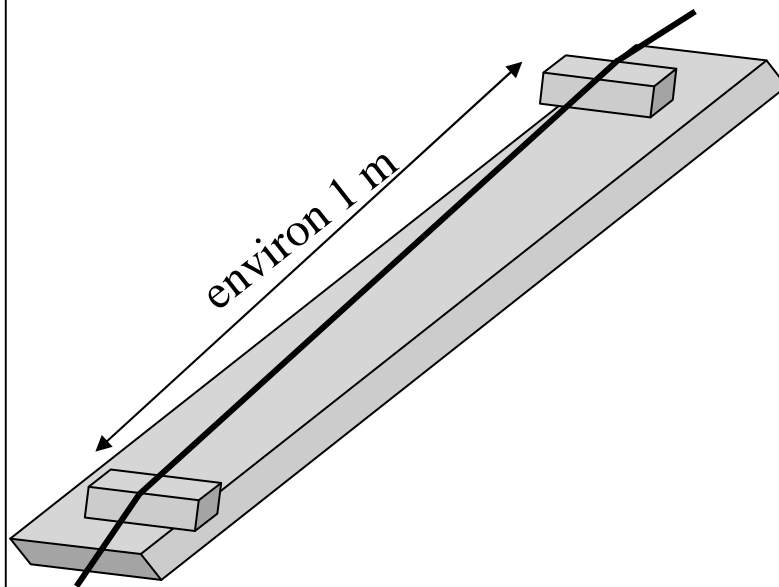

Hauteur de l'élastique 10 cm



Le passage dans le rond jeu n°23

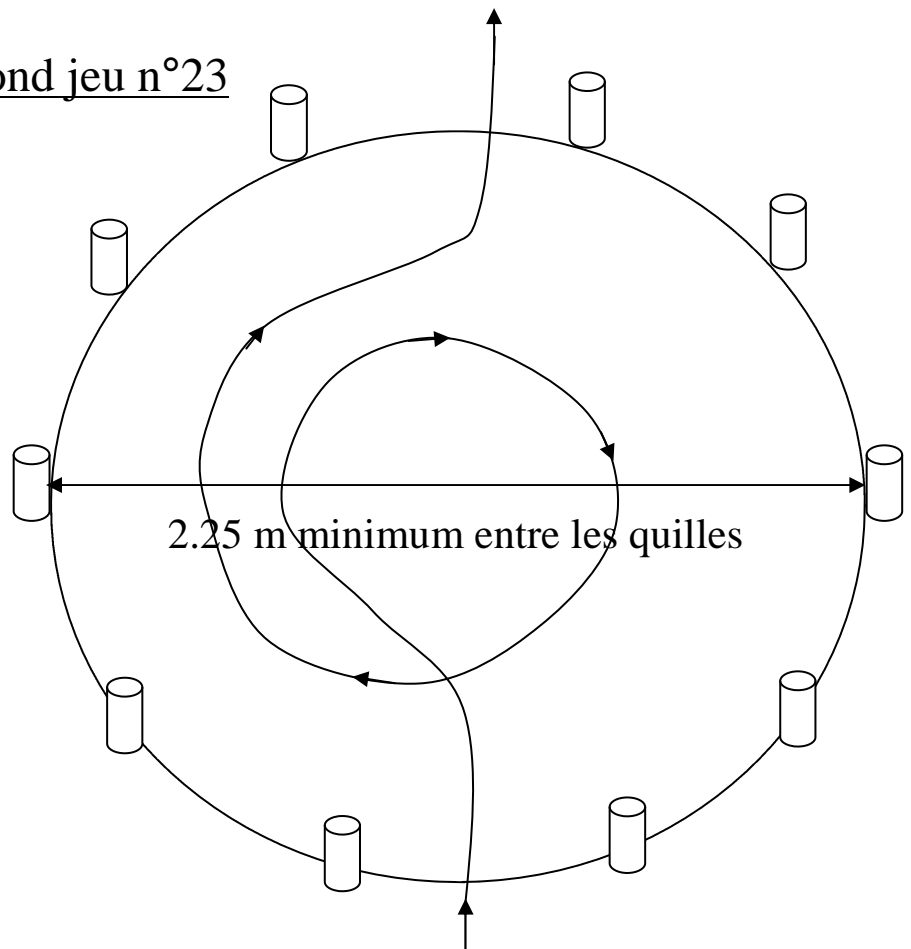

Le simple huit jeu n° 17

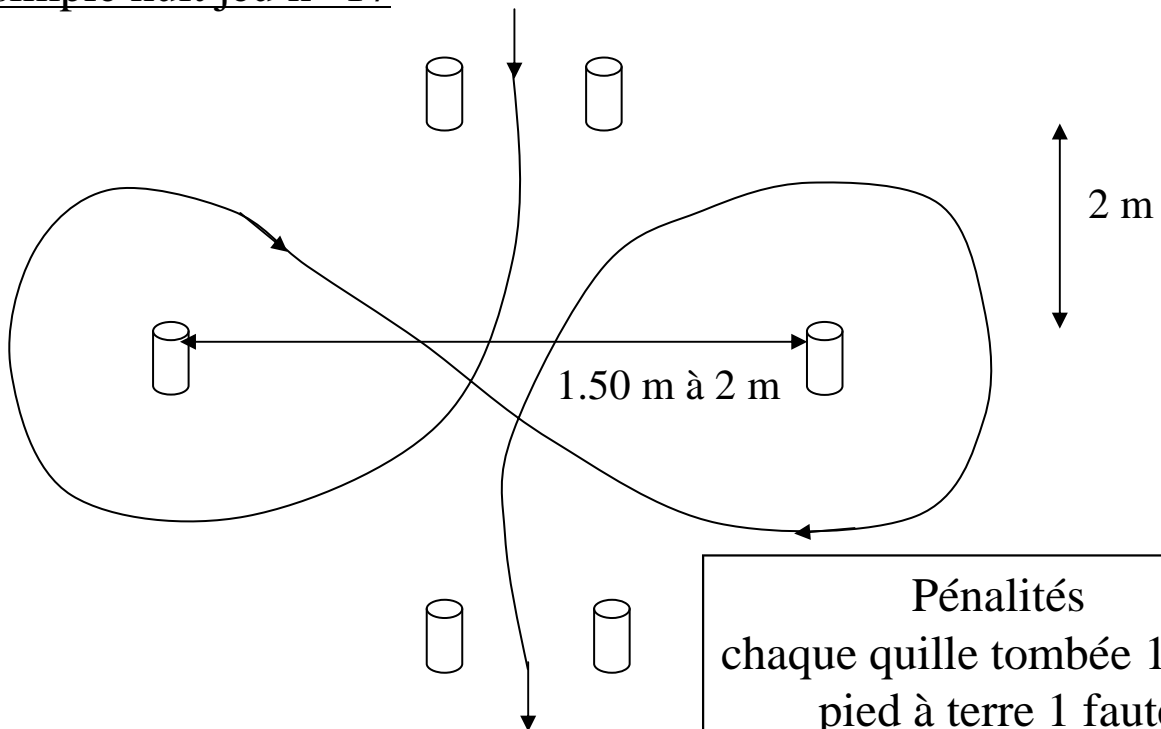

**Pénalités**  
chaque quille tombée 1 faute  
pied à terre 1 faute  
chute = 10 fautes  
jeu évité = 10 fautes

# Règlement 2014 Critérium National F.S.G.T. Des Jeunes Vététistes

## 1. QUALIFICATION

Le Critérium National FSGT des jeunes Vététistes est ouvert aux coureurs licenciés FSGT validés avant le 1er mars de l'année du championnat ou à la date de la 1ère course du comité (4 mois avant le Fédéral) répartis dans les catégories suivantes :

**POUSSINS(e)s** 7 et 8 ans né(e)s en 2006 et 2007

**PUPILLES** 9 et 10 ans né(e)s en 2004 et 2005

**BENJAMINS(e)s** 11 et 12 ans né(e)s en 2002 et 2003

Les engagements devront parvenir à la fédération avant le 18 juin 2014. Seuls seront engagés ceux validés par le comité du coureur.

Les engagements sont à 1€ pour les poussins, pupilles et benjamins.

## 2. MATERIEL

Le port du casque rigide est obligatoire sur le vélo.

Chaque concurrent ne devra posséder qu'un seul vélo.

Le changement de roues est autorisé au podium sur bris.

## 3. PRISE DES DOSSARDS

La prise de dossard se fera individuellement ou collectivement sur présentation de la Licence aux lieux et horaires indiqués dans le dossier préparatoire du championnat.

Des tranches de numéros seront attribuées suivant les catégories ci-dessus.

## 4. INDICATIF DES LONGUEURS DES CIRCUITS

**POUSSINS(e)s** 1450 mètres

**PUPILLES** 1700 mètres

**BENJAMINS(e)s** 1950 mètres

**5. ACCIDENT – INCIDENT** La chute ou l'incident mécanique réparable ne sera pas prétexte à recommencer. Seul le bris de matériel, crevaison comprise ne permettant pas de poursuivre le parcours à vélo, et dûment constaté par les commissaires, pourra donner lieu à un deuxième départ après le dernier concurrent, sauf pour le Cross Country.

Le coureur qui abandonnerait une épreuve pour quelque raison que ce soit sera crédité automatiquement du maximum de fautes.

## 6. EPREUVE D'ADRESSE

### A) Principe

Epreuve individuelle et non chronométrée. Seul le nombre de fautes sur les obstacles est pris en compte.

Un juge officiel et un secrétaire du comité organisateur, ainsi que 3/6 commissaires de 3/6 comités différents, sont nommés par le collectif d'organisation lors de la réunion préparatoire.

Le juge officiel indique aux 3/6 commissaires, avant l'épreuve, les fautes à comptabiliser.

Chaque concurrent se présente au départ de sa catégorie, en respectant l'ordre des plaques de cadre. Les horaires définitifs seront arrêtés en fonction du nombre d'engagés.

Le juge officiel donne le départ de chaque concurrent à tour de rôle.

Deux commissaires suivent chaque concurrent. Ils ne peuvent pas être du même comité que le concurrent.

Les commissaires annoncent à l'arrivée le numéro de la plaque et le nombre de fautes.

En cas de désaccord entre les deux commissaires sur le nombre de fautes, le juge devra trancher.

Le secrétaire note le nombre de fautes de chaque concurrent que lui indique le juge.

### B) Barème des pénalités et exercices

Voir feuille d'exercice gymkhana (On ne parle pas de points mais de fautes)

## 7. CROSS COUNTRY

Epreuve individuelle et chronométrée.

## 8. CLASSEMENT

Gymkhana : Classement avec fautes

Cross-country : Le positionnement sur la ligne de départ se fera par lignes (à définir) selon le nombre de fautes durant le gymkhana.

Zéro faute : 1ère ligne, une faute : 2ème ligne, deux fautes : 3ème ligne etc...

## 9. DISCIPLINE

Toute équipe engagée sera soumise au respect des règlements du Championnat.

Toute manifestation intempestive des supporters d'une équipe à l'encontre des commissaires ou des participants sera sanctionnée.

Seul le responsable de l'équipe sera habilité à solliciter le jury d'appel en cas de contestation.

## 10. REUNION PREPARATOIRE

Seuls les responsables des comités sont invités.

## 11. RECLAMATIONS

Le non-respect d'un des articles du présent règlement entraînera la disqualification du coureur.

Toute réclamation devra être adressée par écrit par l'intermédiaire des comités dans un délai de 15 jours après le Championnat à l'adresse ci-dessous.

## 12. RECOMPENSES FEDERALE

1 Médaille à chaque participant.

1 Echarpe au premier de chaque catégorie d'âge.

Un prix d'équipe avec label Critérium National de la jeunesse par comité sera remis aux 3 premiers comités par addition des 5 meilleures places des coureurs du comité sur les épreuves du Critérium National.

**Des maillots au 1 premier du critérium de chaque catégorie d'âge (marquer Critérium) et les Trophées sont à la charge du comité organisateur.**

# Règlement 2014 du championnat National FSGT de VTT

## LE LABEL CHAMPION NATIONAL :

Est accordé à partir du moment où il y aura, dans chaque catégorie autorisée au moins 10 partants issues d'au moins 8 comités pour les épreuves hommes et 5 partantes issues d'au moins 4 comités pour les féminines.

En dessous de ces quotas, le label **Critérium National Fédéral** est attribué ainsi qu'à chacune des 9 catégories de concurrents/tes plus jeunes (poussins, pupilles, benjamins), s'il y a au moins 5 concurrents/tes d'au moins 2 comités à chaque départ

La décision de diminuer ces quotas peut être prise à la fin des inscriptions lors d'une réunion avec des responsables fédéraux.

## 1. CRITERIUM DES JEUNES VETETISTES

Ces critériums sont ouverts aux licenciés FSGT (licence omnisports FSGT)

Organisés en deux temps

1er gymkhana : poussins, pupilles, benjamins (garçons et filles)

2ème X country : poussins, pupilles et benjamins (garçons et filles)

Le même vélo tout terrain avec la même plaque numérotée sera utilisé pour les deux épreuves par le même concurrent.

REGLEMENT gymkhana à rajouter après validation

Catégories retenues :

Poussins et poussines

Pupilles (garçons et filles)

Benjamins et benjamines

Chaque concurrent devra courir dans sa catégorie d'âge.

## 2. QUALIFICATION

Ces championnats sont ouverts aux licenciés FSGT (licence omnisports FSGT). Le nombre total des participant(e)s est limité à 500. La fédération se réserve le droit de limiter le nombre de coureurs.

\* Chaque coureur uniquement licencié FSGT (homme ou femme) devra justifier sa participation à un championnat départemental, ou régional, ou inter régional de la saison en cours, ou à trois épreuves vélo FSGT ou 50% (hors championnat fédéraux) des épreuves organisées dans le comité, du fédéral de la saison précédente et la date limite de clôture des engagements a ce fédéral.

\* Chaque coureur doublement licencié (homme ou femme) devra justifier la participation à douze (12) épreuves vélo FSGT (hors championnat fédéraux) ou 50% des épreuves organisées dans le comité huit (8) pour les minimes et cadets dont un championnat départemental ou régional ou inter régional de la saison en cours, du fédéral de la saison précédente et la date limite de clôture des engagements a ce fédéral.

\* Tout coureur (homme ou femme) détenteur d'une licence FFC de la saison en cours et possédant plus de 200 points (pour les hommes) et 400 points (pour les femmes) au classement national de cette fédération établi à la fin de la saison précédente ne pourra prendre part à ce championnat National FSGT 2014.

\* De même tout coureur (homme ou femme) ayant été classé élite ou 1ère catégorie à la FFC au cours des 6 dernières années, ou ayant marqué plus de 200 points au cours des dernières saisons ne sera pas admis.

\* Article 15 du règlement national

## 3. LES 9 CATEGORIES DU CHAMPIONNAT NATIONAL :

**MINIMES** (F. et G.) né(e)s en 2000 et 2001

**CADET (TE) S** né(e) s en 1998 et 1999

**JUNIORS** nés en 1996 et 1997

**ESPOIRS** nés entre 1992 et 1995

**SENIORS** hommes nés entre 1975 et 1991

**VETERANS** hommes nés entre 1965 et 1974

**MASTERS** hommes nés en 1964 et avant

**FEMININES** nées en 1997 et avant

**TANDEM** : une seule catégorie.

Les équipages pourront être mixtes du point de vue des sexes, et des catégories d'âge (à partir des juniors inclus) Chaque concurrent(e) devra courir dans sa catégorie d'âge. A partir de la catégorie « cadet », un sur classement d'une catégorie d'âge peut être sollicité dans le seul cas d'une supériorité manifeste, et à condition obligatoire de produire un bilan médical complet, établi par un médecin du sport sur un plateau technique.

**LES ENGAGEMENTS DEVRONT PARVENIR A LA FEDERATION AVANT LE 18 JUIN 2014. SEULS SERONT ENREGISTRES CEUX PRESENTES ET VALIDES PAR LE COMITE DU COUREUR, ET ACCOMPAGNES DU REGLEMENT FINANCIER DES DROITS D'ENGAGEMENT 6 € PAR COUREUR**

Pour le tandem c'est 2 coureurs donc 2 engagements

## 4. TENUE VESTIMENTAIRE

Les coureurs d'un même comité devront revêtir un maillot identique par catégorie. Les champions départementaux et régionaux de VTT devront revêtir leurs maillots distinctifs.

## 5. MATERIEL

Le port du casque rigide est obligatoire pour toutes les épreuves.

Seule, l'utilisation d'un VTT est autorisée.

Les roues devront avoir un diamètre maxi de 29 pouces et les pneus d'une largeur supérieure à 1.5 pouces.

Le changement de roues et de vélo est interdit. Tout(e) concurrent(e) qui passera la ligne d'arrivée avec un numéro de dossard différent du numéro de cadre sera disqualifié(e).

## **6. DOSSARDS ET PLAQUES DE CADRES**

La prise de dossard se fera individuellement ou collectivement aux lieux et horaires indiqués dans le dossier préparatoire du championnat.

Chaque dossard et plaque ne seront délivrés qu'après la vérification de la régularité de chaque licence fédérale qui sera gardée par l'organisateur et restituée à la fin de l'épreuve.

Chaque concurrent(e) devra obligatoirement porter un dossard sur le maillot et une plaque de cadre.

Des tranches de numéros seront attribuées suivant les catégories ci-dessus.

## **7. DEROULEMENT DES EPREUVES**

L'appel des coureurs se fera nominativement, 15 minutes avant le départ réel. Les positions sur la grille de départ se feront : champions sortants, champions départementaux et régionaux, anciens champions, comité organisateur, puis les autres comités suivant l'ordre d'inscription.

Un mixte des comités sera fait à l'inscription par le CNAV.

Tout(e) arrivant(e) sera classé(e) pas de délai d'élimination. Tous (tes) les concurrents (es) seront arrêté(e) s dès que le premier coureur de sa catégorie aura franchi la ligne d'arrivée.

Rappel : Dans une course commune on ne fait pas stopper un coureur, par exemple un vétéran, si le 1er senior a franchi la ligne, mais que le 1er vétéran n'est pas encore arrivé, cela peut nuire au bon classement des dits vétérans.

## **8. RECOMPENSES FEDERALES**

Chaque Champion(ne) se verra remettre un maillot de Champion Fédéral. Des médailles fédérales seront offertes aux 3 premiers de chaque championnat et de chaque critérium.

Un prix d'équipe avec label Championnat National par comité sera remis aux 3 premiers comités par addition des 5 meilleures places des coureurs du comité sur les épreuves du Championnat National.

## **9. REMISE DES RECOMPENSES**

Les maillots, médailles de la fédération ainsi que les bouquets et coupes offerts par l'organisateur seront remis lors de la cérémonie protocolaire mentionnée dans la plaquette d'informations.

Les prix d'équipe seront remis lors du protocole de clôture.

## **10. REPRESENTATION FEDERALE**

Un jury fédéral sera constitué. Pour ce faire, chaque comité devra présenter un officiel par tranche de 10 coureurs engagés. Ils devront être obligatoirement inscrits sur le questionnaire d'engagement, afin que ceux-ci puissent être validés. Un membre du Collectif National des Activités Vélo est désigné pour représenter la Fédération, et aura le rôle exclusif de médiateur. Pour l'édition 2014, il s'agit de: Roland Geisser et Jachy Charnay.

## **11. RECLAMATIONS**

Le non-respect d'un des articles du présent règlement entraînera la disqualification du coureur.

Toute réclamation devra être adressée par écrit par l'intermédiaire des comités dans un délai de 15 jours après le Championnat

à l'adresse suivante :

**Commission National des Activités Vélo de la F.S.G.T.**

**14/16, rue de Scandicci**

**93 508 PANTIN-CEDEX**